

УСТАНОВКА ЗАДНИХ СТЕКОЛ (II)

На данном этапе мы установим заднее правое стекло и прикрепим его тремя винтами к кузову.

ДЕТАЛИ ДАННОГО ВЫПУСКА

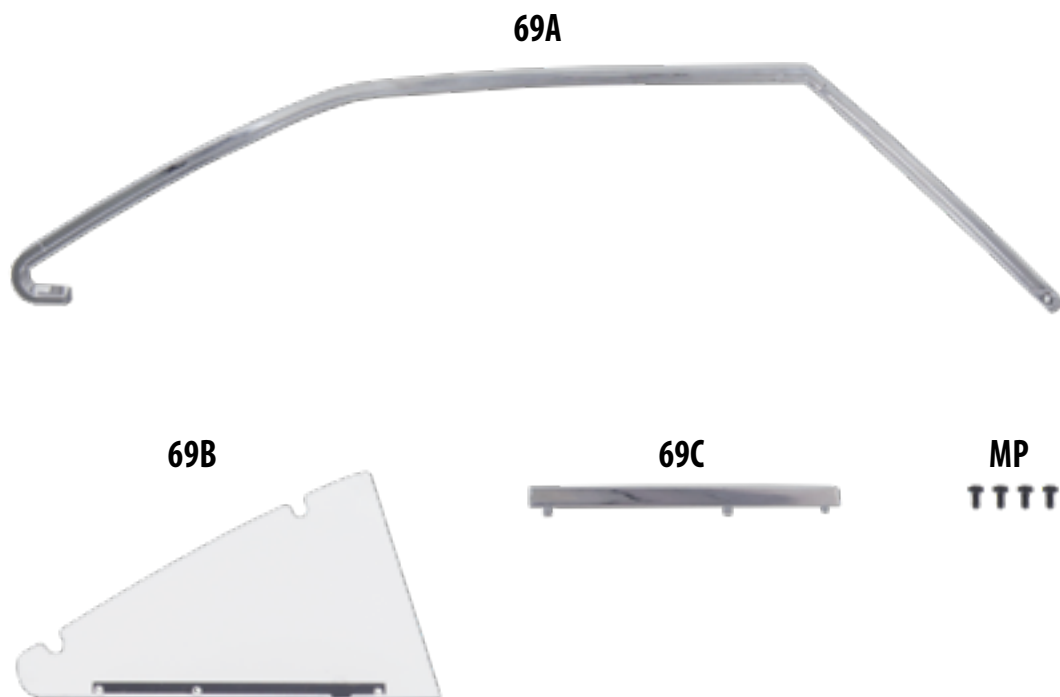

69A Правый хромированный молдинг, деталь 1

69B Заднее правое стекло

* Даны с запасом.

69C Правый хромированный молдинг, деталь 2

MP Винты (1,7 × 3,5 мм) × 4*

УЗЕЛ СБОРКИ



Заднее стекло

Внимание: представленные на иллюстрациях детали могут отличаться от прилагаемых к выпуску.

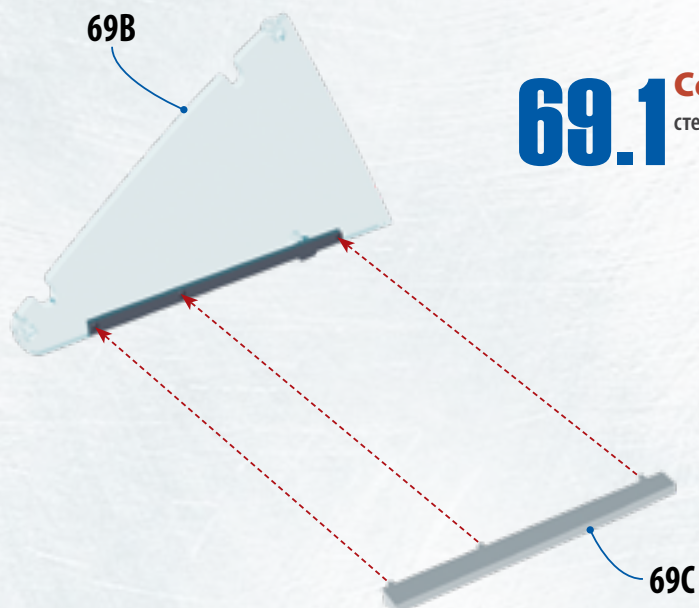

69.1 **СОЕДИНИТЕ** деталь 69С с черной полосой на внешней стороне стекла 69В так, как показано на фотографии. ◀

69.2 **ВСТАВЬТЕ СТЕКЛО** 69В в предназначенный для него проем с правой стороны средней части кузова 61А. ▼

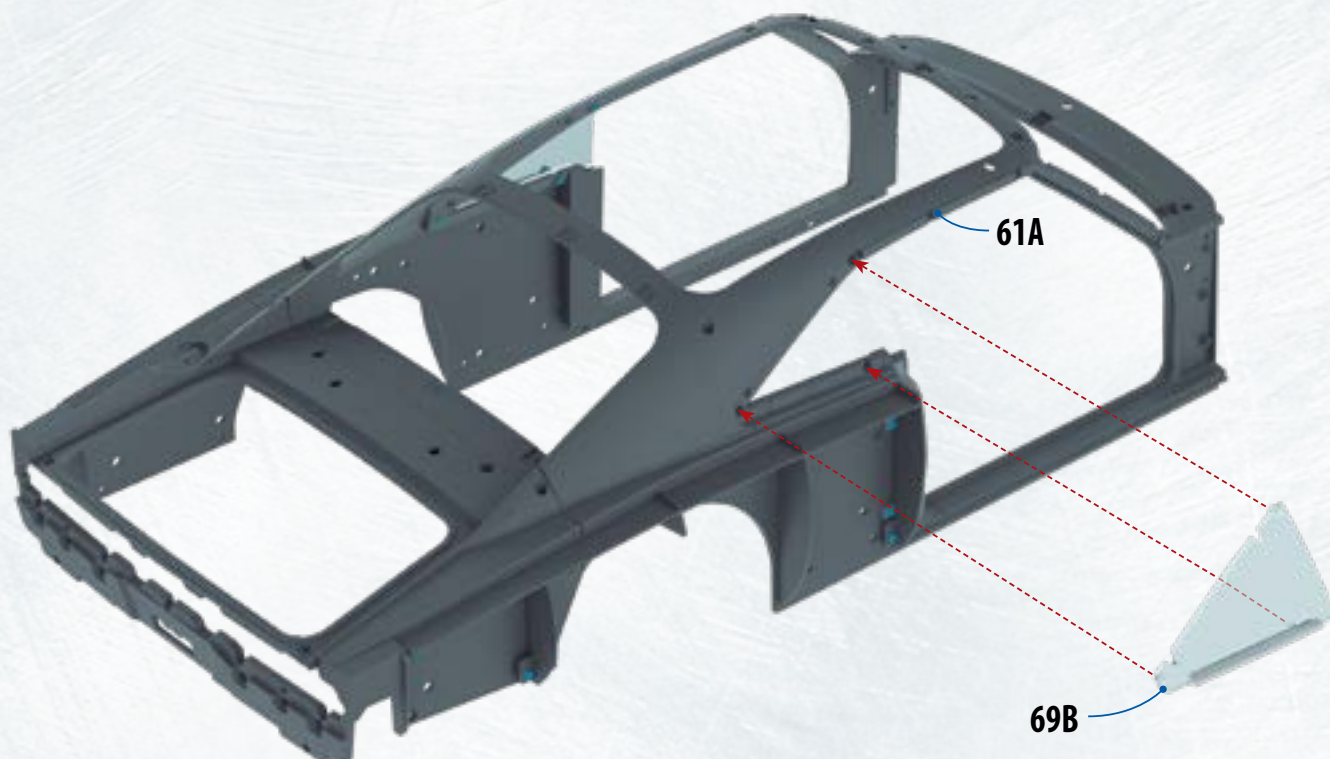

Установка задних стекол (II)

69.3 Чтобы **ПРИКРЕПИТЬ** стекло **69В** к детали **61А**, с внутренней стороны кузова вставьте и закрутите два винта **МР** в указанные на фотографии отверстия. ▼

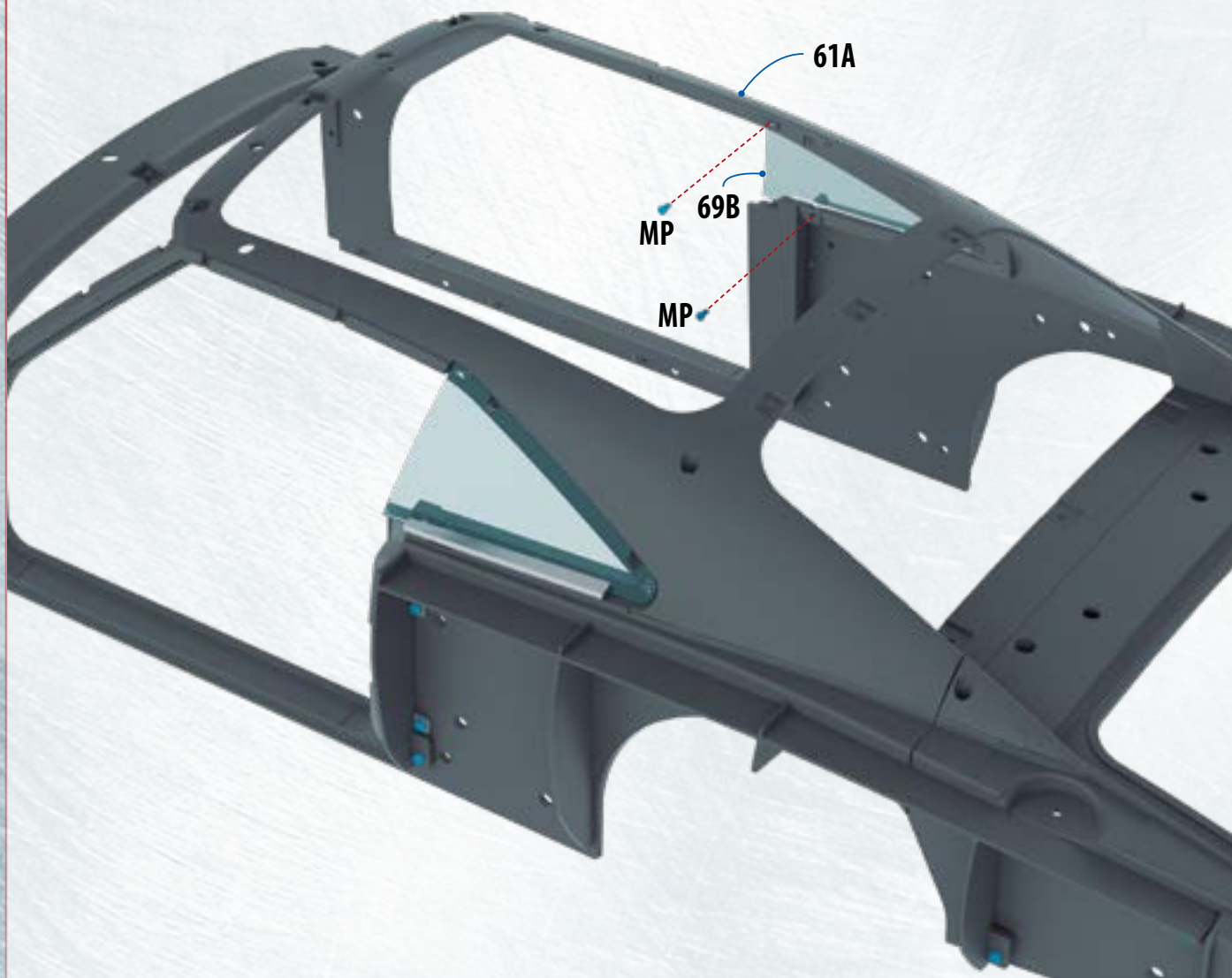

СОВЕТ

При сборке деталей кузова соблюдайте меры предосторожности, чтобы защитить окрашенные детали модели и избежать появления на них царапин. Для этого необходимо держать рабочий стол в чистоте. На нем не следует оставлять лишние предметы и мусор, а сам он должен быть ровным и устойчивым. Для получения наилучшего результата вы также можете проводить сборку на коврике для резки, листе картона или на подстеленном отрезке ткани.

Окрашенные, лакированные и полированные детали (например, кузов или стекло), которые задействованы на данном этапе сборки, особенно часто притягивают грязь наподобие пыли или ворса. Чтобы их очистить, используйте слегка увлажненную мягкую ткань или замшу, которые не оставят на деталях царапин, портящих их внешний вид.



69.4 **ВСТАВЬТЕ ЕЩЕ ОДИН** винт MP в указанное отверстие и закрутите его — теперь вы полностью закрепили стекло 69B на средней части кузова 61A. ▲

РЕЗУЛЬТАТ СБОРКИ: ШЕСТЬДЕСЯТ ДЕВЯТЫЙ ЭТАП



⬇ На данном изображении представлен кузов с установленным задним правым стеклом. При этом еще не хватает верхнего молдинга, который мы установим позднее.